

HOBART

MYCÍ TECHNIKA
MYČKY NÁDOBÍ **FP** | **FX**





HOBART

SKVĚLÉ VÝKONY VE VAŠÍ KUCHYNI

My z firmy HOBART jsme pyšní na to, že Vám dodáváme zcela spolehlivé, inovativní a velmi kvalitní stroje pro Vaši kuchyň. Vyvíjíme a sestavujeme je tak, abyste nejlépe zvládali i ty nejnáročnější úkoly Vašeho všedního dne v kuchyni.

Let's make it happen!



MYTÍ A LEŠTĚNÍ

S JEDINÝM STROJEM





HOBART

7 ODVĚTVÍ

nespočet výzev

1 ŘEŠENÍ



GASTRONOMIE

jídelny / bary / kavárny /
hotely a restaurace



JÍDELNY PRO VĚTŠÍ VEŘEJNÉ ORGANIZACE

Nemocnice / domov důchodců a pečovatelský dům /
Závodní jídelna / vzdělávací instituce –
škola a univerzita



PEKÁRNA

Pobočka pekárny / Výroba / Pekařský průmysl



ŘEZNICTVÍ

Řeznictví / Průmyslové zpracování masa



PRŮMYSL



NÁMOŘNICTVO



LETECKÝ CATERING





TO LEPŠÍ NEBO TO NEJLEPŠÍ MŮŽETE SI VYBRAT!

Řada **PROFI** – vše, co potřebuje profesionální myčka na nádobí. Úspěšnou produktovou řadu od firmy HOBART najdete všude tam, kde je vzhledem k velkému množství nádobí a intenzitě znečištění nádobí za potřebí čistá práce skutečného profesionála. Spojuje efektivní techniku mytí nádobí s vysokým komfortem obsluhy a nízkými provozními náklady. Různorodost výbavy dělá z řady **PROFI** řešení šité na míru pro různé oblasti použití.

ŘADA **PROFI**

Řada **PREMAX** je tím pravým modelem pro ty, kteří chtějí ještě víc. Neboť **PREMAX** je vzorem pro ostatní. A to ve všech oblastech: nejnižší provozní náklady a fantasticky komfortní obsluha se spojují s maximálním výkonem. Řada **PREMAX** je nejhospodárnější a nejnovativnější řadou myček nádobí na trhu. Kromě vybavení, které mají modely **PROFI**, přesvědčí řada **PREMAX** svými jedinečnými vlastnostmi a je ideálním partnerem, který splňuje maximální nároky na perfektní organizaci mytí nádobí.

ŘADA **PREMAX**

MODELY

POMŮŽEME VÁM PŘI ROZHODOVÁNÍ!

PROFI FX

Model **PROFI** pro spolehlivé a jednoduché mytí nádobí, příborů a sklenic. Optimální pro potřeby restaurací, bufetů a kaváren. Na přání je vybaven inovativní funkcí PŘÍBORY PREMIUM.



PROFI FXL

Model **PROFI** s XL hloubkou zasouvání si bez problémů poradí s plechy na koláče, pekařskými koši a řeznickými přepravkami. Tím je ideálním partnerem pro pekárny, řeznictví a provozovny rychlého občerstvení.



PREMAX EXKLUSIVNÍ ŘADA

PREMAX FP

Model **PREMAX** s integrovanou sušičkou se postará o bezvadný výsledek sušení. Se spotřebou vody, která činí pouhých 0,8 litru, vám s **PREMAX** FP garantujeme nejhospodárnější vestavnou myčku nádobí na trhu. Zároveň je to jediná myčka na nádobí, která může při extrémním znečištění použít horkou vodní páru. Sériově je vybavena TOP-DRY sušením a volitelně inovativní funkcí PŘÍBORY PREMIUM.



VIBRACE, NE LEŠTĚNÍ NALEŠTĚNÉ PŘÍBORY BEZ PRÁCE

V gastronomii zabere manuální leštění při práci s příbory hodně času, protože se každý kus musí zbavit nečistot jednotlivě.

Tento náročný proces leštění je nyní minulostí, protože se firmě HOBART podařilo do myčky na nádobí integrovat novou funkci **PŘÍBORY PREMIUM**, u které probíhá řízení o udělení patentu.



VIDEO
PŘÍBORY
PREMIUM

Prostorový zázrak

Na rozdíl od běžných lešticích příborů, které zabírají v kuchyni drahocenné místo, je u nových myček na nádobí HOBART FP a FX leštění integrováno přímo do podstolové myčky.

Koš na nádobí ven, koš na příbory dovnitř

Stroj vybavený funkcí **PŘÍBORY PREMIUM** je možné rychle přestavět: S minimální námahou lze do myčky FP nebo FX nasadit koš na příbory a příslušný držák koše na příbory. Díky automatickým vibracím koše na příbory po ukončení mycího cyklu stečou z příborů kapky vody. Během velmi krátké chvíle získáte perfektně čisté příbory beze skvrn, které je nutné pouze roztřídit.



JIŽ NIKDY MANUÁLNÍ LEŠTĚNÍ

Šetřete s novou inovativní funkcí **PŘÍBORY PREMIUM** průměrně 30 minut* pracovní doby denně

* Příklad výpočtu při 100 hostech za den, 6 kusech příborů na hosta

Držák koše na příbory



Koš na příbory



Úplné odstranění soli
STAR EXTRA FD

nebo

Reverzní osmóza RO-S



Oplachovací
prostředek
HYLINE
HLD-5000



Mycí
prostředek
HYLINE



NEZTRÁCEJTE ČAS LEŠTĚNÍM ŠETŘETE PRACOVNÍ ČAS, MÍSTO A MNOHO DALŠÍHO

Perfektní výsledky mytí

Doby, kdy se příbory napevno vkládaly do držáků a kvůli překrývání a zastínění ostříkování docházelo k neuspokojivým výsledkům mytí a tvorbě skvrn, jsou minulostí. Rotující koš na příbory zabraňuje zastínění ostříkování a zajišťuje hygienicky čisté příbory beze skvrn. Do koše se vejde až 80 kusů.

Bezpečná obsluha

Nesprávná obsluha je vyloučená: Stroj pro vás automaticky zvolí program pro příbory, jakmile se v něm nachází držák koše na příbory.

Vaše výhody

- **Nižší náklady na personál** díky eliminaci časově náročného manuálního leštění
- **Šetříte místo**, protože pro mytí a leštění potřebujete jediný stroj
- Můžete se spolehnout na **perfektní hygienu**, protože odpadá manuální leštění utěrkami
- Ve špičkách jsou příbory **ihned znovu použitelné** a váš personál se může soustředit na hosty
- **Automatická volba programu pro příbory** zajišťuje snadnou obsluhu
- Optimální výsledky čištění díky **zabránění zastínění ostříkování**

ZNAČNÁ EKONOMICKÁ EFEKTIVNOST

PREMAX EXKLUSIVNÍ ŘADA

ECO PROGRAM

Vysoký výkon i přes nízkou spotřebu

Nízká spotřeba vody a krátké programové doby jsou důležitými faktory pro snížení nákladů a šetření času. Inteligentní modely HOBART **PREMAX** pracují proto na principu vodní páry, z čehož pro vás vyplývají nepřekonatelné výhody:

- Nejlepší výsledky s až 0,8 l čisté vody v oplachovadle.
- Spotřeba vody a čisticího prostředku se tím sníží až o 60 %.

Kratší programové doby zvyšují efektivitu

Nejkratší doba trvání programu činí u **PREMAX** FP pouze 80 sekund. Tím lze vytižení stroje zvýšit o 13 % na 45 košů/h.

SENSO-ACTIVE

MANAGEMENT ZDROJŮ

Zodpovědná spotřeba vody

Kvalita vody je trvale monitorována, čemuž se automaticky přizpůsobuje spotřeba vody. Při malém znečištění zůstává spotřeba vody nízká, zatímco při silnějším znečištění se spotřeba zvyšuje.

Provozní náklady se dále snižují

Zejména díky inovativnímu managementu zdrojů se provozní náklady oproti běžným strojům redukuje o 20 %.

Výhody pro vás

- Zaručený výsledek mytí i při velkém znečištění.
- myčka na nádobí opraví provozní závady.
- Mycí roztok je neustále dostatečně obnovován doplňováním čisté vody.
- Kompletní odčerpávání a nové naplnění již není nutné.

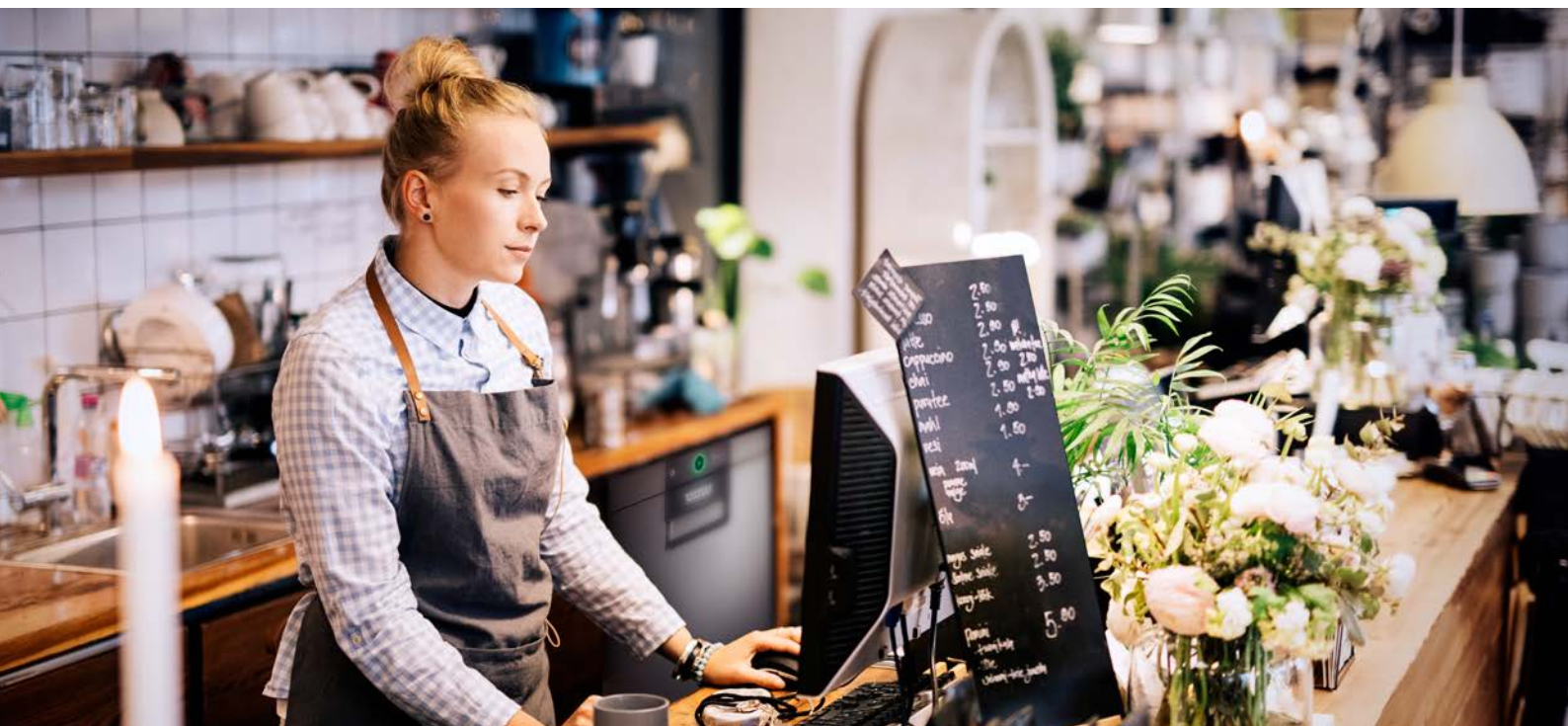



2IN1 DVOUKOŠOVÝ SYSTÉM

Zdvojnásobí množství proplachování – náklady sníží na polovinu

S dvoukošovým systémem se kapacita vaší vestavné myčky výrazně zvýší, jelikož mohou umývat dva koše zároveň. Proto se používá vysunovací držák košů, na který lze umístit horní koš.

Klíčové údaje

- Nahoře talíře do max. průměru 250 mm.
- Dole šálky, sklenice a misky s max. výškou 110 mm.

To pro vás znamená

Díky optimálnímu využití myčky na nádobí se sníží spotřeba vody, energie a chemie až o 50 % oproti běžnému používání.





NEJLEPŠÍ VÝSLEDEK MYTÍ

PREMAX EXKLUSIVNÍ ŘADA

TOP-DRY SUŠENÍ

Pro nejlepší výsledek schnutí

Osušování mokrého nádobí je namáhavé a zabírá dost času: sušení HOBART TOP-DRY se postará o prvotřídní výsledek sušení. Vlhký vzduch se přitom po ukončení mycího procesu transformuje prostřednictvím hydrotermického uchovávání energie a jako horký vzduch na sušení se vrací zpět do mycí komory.

Přednost pro vás přehledně a souvisle

- Vlhkost se již nadále nebude držet na umytém nádobí.
- Nádobí a sklenice se nemusí ručně sušit a leštit.
- Ovzduší v místnosti je tak mnohem příjemnější, protože vzniká o 90 % méně vlhkosti.
- Ve špičkách, kdy potřebujete nádobí znovu použít rychleji než obvykle, je možné proces vysoušení kdykoliv přerušit.

Díky dodatečně vznikající vstupní energii v mycí komoře je systém z pohledu celkové spotřeby energie neutrální.

PROGRAM TRVALÉHO MYTÍ

Přizpůsobte dobu mytí stupni znečištění

Místo toho, abyste při silném znečištění hned použili opakované mytí ve standardním programu, můžete pomocí programu trvalého mytí zvýšit dobu mytí na max. 20 minut. Program lze kdykoli přerušit.

Stručný přehled přínosu pro vás

- Celý oplachovací cyklus není nutné opakovat několikrát za sebou.
- Není nutné provádět další dávkování mycího prostředku ani oplachování.
- Ušetříte čas a omezíte provozní náklady.



VIDEO
TOP-DRY SUŠENÍ

MYCÍ SYSTÉMY PRO OPAKOVANĚ POUŽITELNÉ NÁDOBÍ

Na kelímky, misky a lahve

Nejen kelímky, misky atd. jsou v podstolových myčkách HOBART suché a čisté. Díky integrovanému sušení TOP-DRY můžete lahve snadno a hygienicky mýt také pomocí perfektně sladěného příslušenství.



PROGRAM NA ODSTRANĚNÍ ŠKROBU

Vaše talíře budou vždy hladké a čisté

Rýže, brambory nebo těstoviny obsahují škroby a často zanechávají na talířích nebo miskách viditelné stopy. Nejen, že je časem nádobí na povrchu drsné, ale působí také matně a nehygienicky.

S HOBART za novým leskem

Speciální program na odstraňování škrobu se postará o to, aby bylo vaše nádobí opět absolutně hladké a čisté. Z toho pro vás vyplývají následující výhody:

- Odpadá časově náročné ošetřování nádobí pomocí agresivního čisticího roztoku.
- Program pro odstraňování škrobu ulehčuje práci vašemu personálu a zaručuje lesklé nádobí.



Získejte více informací!

www.hobart.cz/REUSABLES

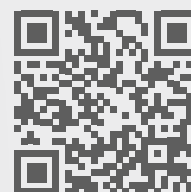

NEJLEPŠÍ VÝSLEDEK MYTÍ

GENIUS-X² FILTRAČNÍ SYSTÉM

Udržuje mycí roztok permanentně čistý

Zdokonalený filtrační systém čistí znečištěnou vodu v pouhých třech krocích a snižuje tak spotřebu čisticího prostředku až o 35 %.

Nádrž zůstává čistá

Hrubé nečistoty a zbytky potravin se zachytávají v síťovém koši a nemohou proniknout do nádrže.

Jemné nečistoty se odloučí

Po 10 sekundách se shromážděné jemné nečistoty odvedou ze stroje.

Mytí zařídí zbytek

Během mytí se nahromadí zbylé jemné nečistoty a odčerpají se.

Další výhoda

Systém se při odčerpávání čistí sám, takže odpadá ruční čištění.

REVERZNÍ OSMÓZA

Odstraňuje vodní skvrny dřívě, než mohou vzniknout

Neestetické skvrny na sklenicích, talířích nebo čepelích nožů? Minerály ve vodě často zanechají při sušení nádobí viditelné zbytky, které negativně ovlivňují vzhled.

Skončujte s tím: S volitelnou reverzní osmózou RO-S bude únavné leštění zbytečné. Hygienická rizika, která by mohla vznikat při ručním leštění, se odstraňují předem. Díky odstranění všech minerálů, které mohou vytvářet skvrny, vypadá nádobí a sklo obzvláště čistě a leskne se přímo z myčky.

Důležité upozornění

Samostatná jednotka RO-S je k dispozici pro všechny vestavěné modely.

SAMOČISTICÍ SYSTÉM MYTÍ

Konec ucpaných trysek

Kombinovaný mycí a oplachovací systém je vybaven inovativním patentovaným samočištěním mycích ramen při každém mycím cyklu.

Jak to funguje?

Při spuštění mycího programu se mycí rameno propláchne proplachovacím louhem. Během jedné sekundy se proudícím proplachovacím louhem vyplaví nečistoty. Působením rotačního pohybu dosedne kulička nacházející se uvnitř mycího ramene na čisticí ventil a uzavře ho, takže proplachovací louh pak normálně proudí tryskami.

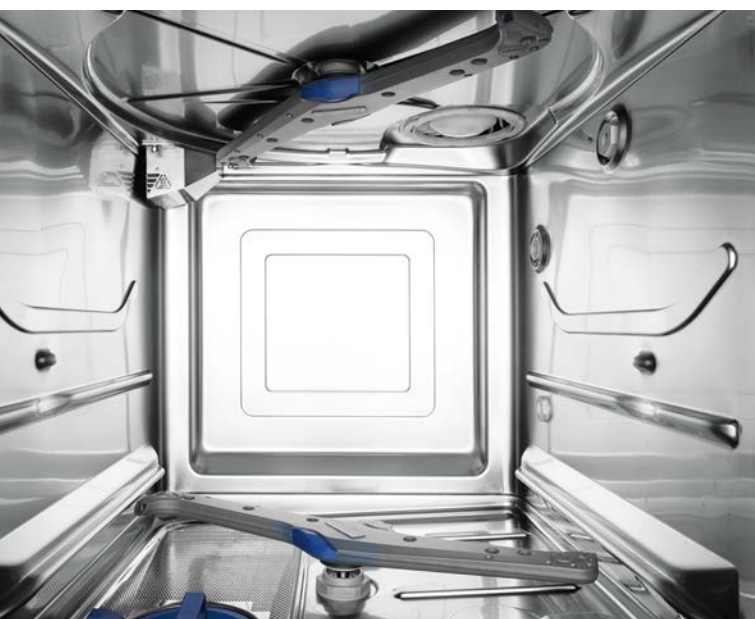



KONTROLA POLOHY SÍTA

Kontroluje, zda jsou krycí síto nádrže a jemný filtr správně nasazené

Pokud není síťový systém správně nasazen, zobrazí se na ovládacím panelu varovný pokyn. Po usazení síta do správné polohy může mytí pokračovat.

To pro vás znamená

- Čerpadlo je chráněno před střepí a malými přibory.
- Šetří mycí prostředek a snižuje vaše provozní náklady.
- Nečistoty se zachycují.

ŠIROKOUHLÉ TRYSKY

Pro čistotu v každém rožku

Výsledek mytí závisí hned na několika faktorech: důležitým aspektem je správný podíl vody a čisticího prostředku. Aby byl mycí efekt trysek co možná největší, vyvinula firma HOBART speciální tvar tak, aby trysky působily ve srovnání s běžnými systémy co možná nejpřesněji a na co možná největší ploše.

Výhoda pro vás

Výsledek mytí se zejména v rozích výrazně zlepšuje.

HOBART



SNADNÁ OBSLUHA

PREMAX EXKLUSIVNÍ ŘADA

VAPOSTOP²

Skončuje s oblaky páry

Kdo otevře svou myčku na nádobí hned po procesu mytí, vyrazí proti němu horký oblak páry.

S tím je teď konec: Inovativní VAPOSTOP² nasává ventilátorem páru o teplotě 60 °C z prostoru stroje a zabraňuje úniku páry.

Stručný přehled našich výhod

- Vyjmutí umytého nádobí je mnohem příjemnější.
- Hosté u pultu nebudou rušeni unikajícím parním oblakem.
- Dřevěné pulty a kuchyňské linky jsou takto chráněny.
- Do prostoru tak unikne o 90 % méně páry.

VISIOTRONIC-TOUCH OVLÁDÁNÍ

Bezproblémové ovládání pro každého

Jednotlačítkové ovládání v kombinaci s barevnou obrazovkou – snadněji to nejde: Ovládání VISIOTRONIC-TOUCH mnohonásobně zjednodušuje manipulaci s vaším strojem a zobrazuje všechny důležité informace na displeji formou textů a symbolů.

Přínos pro vás

- Bezproblémová volba programů.
- Snadné nastavování.
- Všechny důležité informace jsou patrné na první pohled.



VIDEO
VISIOTRONIC-TOUCH OVLÁDÁNÍ





SNADNÁ OBSLUHA

ZBÝVAJÍCÍ INDIKACE ČASU

Stálý přehled o mycím procesu

Ovládání VISIOTRONIC-TOUCH je rozšířeno o zobrazení postupu programu myčky na nádobí HOBART.

- Modrá: Program byl právě spuštěn
- Částečně zelená: Stroj myje
- Zelená: Program je ukončen / stroj je připraven ke spuštění
- Červená: Závada nebo hlášení upozornění



UKAZATEL VÝŠKY HLADINY

Sledování výšky hladiny efektivní a jednoduché

Indikátor stavu naplnění sleduje obsah externích a zabudovaných nádrží na chemii. Budete tak vždy v pravý čas upozorněni na potřebu doplnění mycího a oplachovacího prostředku, což zaručí trvale bezvadný výsledek mytí.

HYGIENICKÝ PROGRAM

Odstraňuje choroboplodné zárodky a bakterie

V průběhu doby se ve vašem stroji usazují vápenaté usazeniny a částičky nečistot. S patentovaným hygienickým programem nedáte choroboplodným zárodkům a bakteriím žádnou šanci.

Abyste věděli, kdy máte příště provést hygienický program, zobrazí se vám tato informace na displeji. Poté jednoduše vložíte hygienické tablety do stroje a spustíte program. O chvíli později je vaše myčka na nádobí opět hygienicky čistá.

Přehled vašich výhod

- Rychlé odstranění usazenin vápníku.
- Stroj se vyčistí od zbytků nečistot.
- Zajišťuje příjemnou vůni.

AUTOMATICKÝ SAMOČISTICÍ PROGRAM

Čistší vnitřní prostor po každém dni

Po každém dni se automaticky spustí samočisticí program, který pomocí čisté vody vypláchne z vnitřního prostoru myčky na nádobí zbytky nečistot.

CLIP-IN MYCÍ A OPLACHOVACÍ SYSTÉM

Čištění zařízení je s nimi geniálně jednoduché

Pro usnadnění práce lze díky systému CLIP-IN jedním pohybem ruky vyjmout a opět nasadit mycí a oplachovací systém.

SOFT-START MYCÍ ČERPADLO

Pro tiché spuštění mycího procesu

V bistrech a barech jsou myčky na nádobí často zabudované v oblasti baru a jsou v bezprostřední blízkosti k vašim zákazníkům. Aby byl jejich hovor nerušený, postará se mycí čerpadlo SOFT-START o jemné a tiché spuštění mycího procesu.

INTEGROVANÉ ZMĚKČOVÁNÍ VODY

Chrání před zvápenatěním a zvyšuje životnost

Volitelně integrovatelné změkčování vody odstraňuje z vody minerály vytvářející tvrdé částice. Tím brání vzniku usazenin vápníku, které mohou vést k delším dobám programu, propáleným topným prvkům a k nedostatečným výsledkům mytí.



ZABUDOVANÉ ZÁSOBNÍKY CHEMIE

Šetříte místo a pohodlně doplňujete svůj hygienický prostředek

Zabudovatelné zásobníky pro oplachovací a mycí prostředky lze do stroje integrovat dodatečně. Velké otvory zajišťují pohodlné plnění bez rozlití.



PŘÍPOJKA USB

Pro bezproblémovou dokumentaci dat

Teplota, hlášení o závadách a zvolené programy se musí neustále z kontrolních důvodů dokumentovat. Tuto časově náročnou úlohu automaticky přebírá ovládání VISIOTRONIC-TOUCH.

Pohodlné využití provozních a spotřebitelských dat

Pro bezproblémové stažení provozních a hygienických parametrů disponuje myčka na nádobí rozhraním USB, aby bylo možné uložit všechny důležité údaje na externí paměťové médium.

HOBART

HOBART
SMART
CONNECT



SMARTCONNECT



APLIKACE HOBART SMARTCONNECT

Přehled toho nejdůležitějšího

Pomocí nové aplikace HOBART SmartConnect máte možnost bezplatně získat pětiletý podrobný přehled o aktuálním stavu vaší myčky na nádobí.

Propojit, informovat, profitovat

Na základě těchto údajů se můžete vyhnout prostojům stroje a spojit se s firemním zákaznickým servisem nebo s vyškoleným servisním partnerem. Kromě toho nabízí aplikace SmartConnect obrázkové návody pro drobné poruchy, takže je můžete sami odstranit.

Přehled všech funkcí

- Přehled o stavu stroje (zachovejte si přehled o stavu všech vašich strojů)
- Informace o zařízení (se všemi důležitými nastaveními a informacemi stroje)
- Záznam chybových hlášení (navíc budete e-mailem informováni o systémových chybách)
- Kalkulačka provozních nákladů (přehled nákladů na spotřebu)
- Hygienické informace (ve formě provozní knihy)
- Vytížení (údaje o efektivním používání stroje)

V jakých zemích a jazycích je aplikace SmartConnect k dispozici a další podrobné informace naleznete pod odkazem www.HobartSmartConnect.cz



SPOLEHLIVOST A FLEXIBILITA

XL MYCÍ KOMORA

Více prostoru pro větší výkon

Pánve a plechy, varné nádoby nebo větší desky: Se strojem **PROFI FXL** můžete bez problémů umývat i velké předměty. Zvětšená mycí komora XL nabízí místo pro nádobí o rozměrech až **600 x 400 mm**.



TLUMENÍ DORAZU DVEŘÍ

Při otevírání a zavírání šetrné a tiché

Dveře myčky na nádobí jsou odpruženy plynovým tlumičem. Ten chrání vaše nádobí a zabraňuje opotřebování dveřních závěsů.

Ostatně: Plochá vodítka košů na vnitřní straně dveří umožňují snadné zasouvání a vyjímání košů ze stroje.

DVĚ FÁZE (230/400 V)

Garantovaná flexibilita při uvedení stroje do provozu

Dle potřeby můžete svou myčku na nádobí napájet napětím 230 V nebo 400 V. Změny jsou kdykoliv možné jednoduchým přepojením.



NÁKRESY

FX | FP

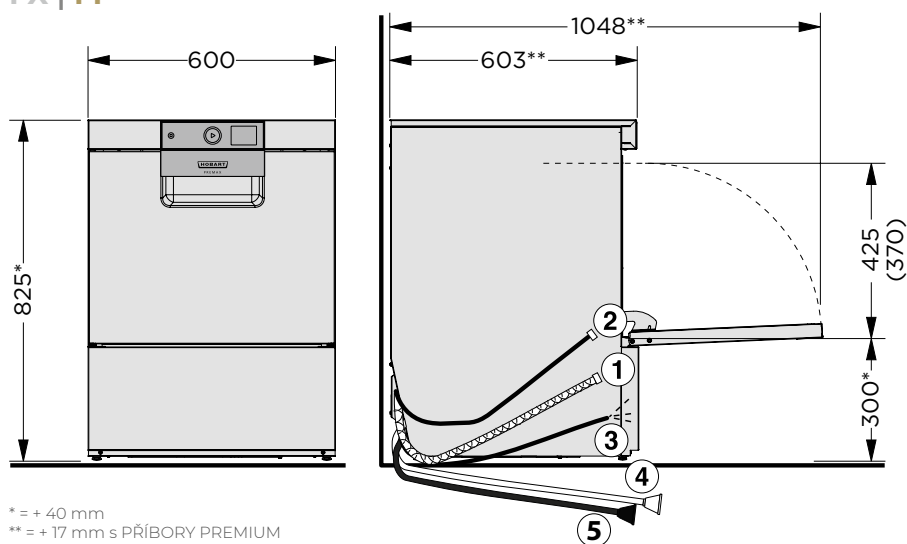

* = + 40 mm

** = + 17 mm s PŘÍBORY PREMIUM

FXL

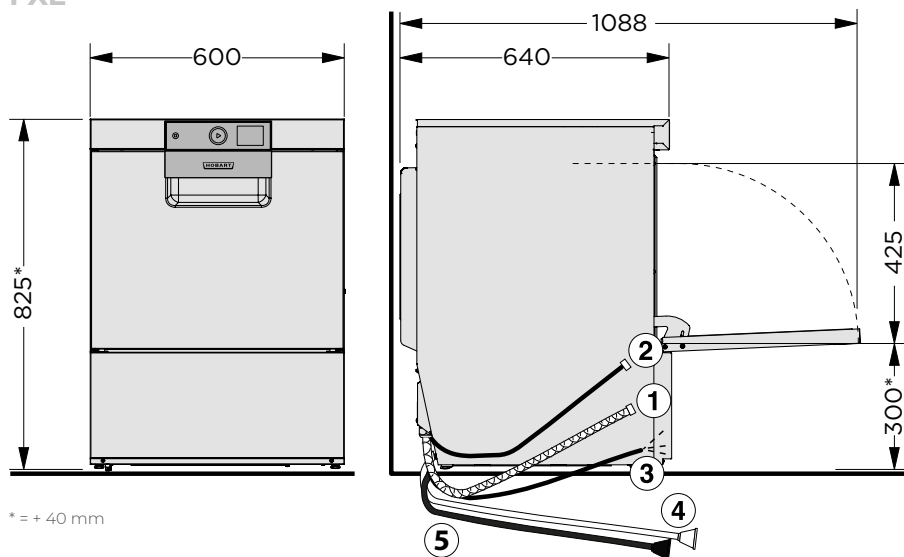

* = + 40 mm

- [1] Odpadní hadice
- [2] Přípojka pro přívodní hadici
- [3] Napájecí kabel
- [4] Tekutý mycí prostředek
- [5] Lešticí přípravek

VYBAVENÍ

MODELY	ŘADA PROFI		ŘADA PREMAX
	PROFI FX	PROFI FXL	PREMAX FP
HOSPODÁRNOST			
ECO program	–	–	● PREMAX EXKLUSIVNÍ ŘADA
SENSO-ACTIVE management zdrojů	●	●	●
2IN1 dvoukošový systém	○	○	○
VÝSLEDEK MYTÍ			
TOP-DRY sušení	–	–	● PREMAX EXKLUSIVNÍ ŘADA
GENIUS-X ² filtrační systém	●	●	●
Volně stojící reverzní osmóza RO-S	○	○	○
Kontrola polohy síta	●	●	●
Čerpadlo oplachovacího prostředku	●	●	●
Širokoúhlé trysky	●	●	●
Mycí program pro příbory	–	–	● PREMAX EXKLUSIVNÍ ŘADA
PŘÍBORY PREMIUM	○	–	○
Program trvalého mytí	●	●	●
Program na odstranění škrubu	●	●	●
Výměna vody	●	●	●
Řešení mytí pro vratné nádoby	○	○	○
Systém na mytí lahví	○	–	○
Myčka vratných kelímků	○	○	○
SNADNÁ OBSLUHA			
VAPOSTOP ²	–	–	● PREMAX EXKLUSIVNÍ ŘADA
Integrovaný modul WLAN	●	●	●
Aplikace SmartConnect*	●	●	●
VISIOTRONIC-TOUCH ovládání	●	●	●
Zbývající indikace času	●	●	●
Ukazatel hladiny v zásobníku na chemikálie	○	○	○
Hygienický program	●	●	●
CLIP-IN Mycí a oplachovací systém	●	●	●
SOFT-START mycí čerpadlo	●	●	●
Integrované změkčování vody	○	○	○
Zabudované zásobníky chemie	○	○	○
Automatický samočisticí program	●	●	●
Přípojka USB	●	●	●
Samočisticí systém mytí	●	●	●
SPOLEHLIVOST & FLEXIBILITA			
XL mycí komora	–	●	–
Tlumení dorazu dveří	●	●	●
Odpadní čerpadlo	●	●	●
Dvě fáze (230/400 v)	●	●	●

● Včetně ○ Volitelně – Není k dispozici

* Ve kterých zemích a jazycích je aplikace SmartConnect dostupná a další informace naleznete pod odkazem www.hobartsmartconnect.cz.
Bezplatné používání na 5 let.

TECHNICKÉ ÚDAJE

MODELY	ŘADA PROFI		ŘADA PREMAX
	PROFI FX	PROFI FXL	PREMAX FP
DÉLKA PROGRAMU*	90 / 180 / 360 sa speciální programy	90 / 180 / 360 sa speciální programy	80 / 150 / 170 sa speciální programy
KAPACITA			
Koše	40 /h	40 /h	45 /h
Talíře	720 /h	720 /h	810 /h
Sklenice	1.440 /h	1.440 /h	1.620 /h
OBJEM NÁDRŽE	10,6 l	10,6 l	10,6 l
SPOTŘEBA VODY	1,8 l/rack	1,8 l/rack	0,8 l/rack
VÝKON ČERPADLA	0,5 kW	0,5 kW	0,5 kW
OHŘEV NÁDRŽE	1,7 kW	1,7 kW	1,7 kW
VÝKON OHŘÍVAČE			
Standardní	6,1 kW	6,1 kW	6,1 kW
Snížený	2,0 kW	2,0 kW	2,0 kW
CELKOVÝ PŘÍKON			
Standardní	6,7 kW 3 x 16 A	6,7 kW 3 x 16 A	6,7 kW 3 x 16 A
Snížený	2,6 kW 16 A	2,6 kW 16 A	3,3 kW 16 A
Jmenovité napětí**	400 / 50 / 3N (230 / 50 / 1)	400 / 50 / 3N (230 / 50 / 1)	400 / 50 / 3N (230 / 50 / 1)
ROZMĚRY			
Šířka	600 mm	600 mm	600 mm
Hloubka	603 mm***	640 mm	603 mm***
Výška	825 mm	825 mm	825 mm
Zavážecí výška	425 mm	425 mm	425 (370) mm****
Velikost koše	500 x 500 500 x 530 mm	500 x 500 500 x 530 mm	500 x 500 500 x 530 mm

* Pro dosažení hygienických teplot pro čisté mytí – i v případě připojení ke studené vodě nebo nižšího topného výkonu – disponuje stroj automatickým řízením

** Vícefázové zapojení umožňuje provoz myčky na nádobí dle potřeby na 230 V nebo 400 V. Změna v místě použití je kdykoli možná jednoduchou změnou zástrčky.

*** + 17 mm u strojů s funkcí PŘÍBORY PREMIUM

**** U strojů s TOP-DRY je snížena výška levého zadního rohu

KONCEPČNÍ ŘEŠENÍ pro optimální výsledek mytí

ÚPRAVA VODY

Pro každou kvalitu vody to správné řešení: Kartuše HYDROLINE STAR a STAR EXTRA na částečné a úplné odsolení vody společně s zařízením na reverzní osmózu HYDROLINE PURE RO-S zaručují výsledek mytí bez skvrn a potřeby ručního leštění.

CHEMICKÉ PROSTŘEDKY PRO MYCÍ STROJE

Ke každému použití správný mycí prostředek – perfektní přesně pro určitý stroj. Hygienická linie HYLINE.





NAŠE VIZE

Mytí bez vody

Intenzivní průzkum trhu ukázal, že naši zákazníci očekávají mycí techniku, která je na jedné straně velmi úsporná a na druhé straně podává optimální výkon. Tyto nároky jsou pro nás směrodatné a představují základ naší vize „Mytí bez vody“. Zmíněná vize je naším trvalým motorem při objevování stále nových způsobů, jak trvale snižovat spotřebu vody, energie a chemických látek. Pomocí inovativních špičkových řešení se snažíme krok za krokem přiblížit našemu cíli. Již nyní víme.

» Ať už to bude kdykoliv, první stroj, který bude skutečně schopný provádět mytí bez vody - bude výrobek firmy HOBART. «

O SPOLEČNOSTI

My jsme HOBART

HOBART je světová jednička v oblasti komerční mycí techniky a renomovaný výrobce zařízení na vaření a přípravu pokrmů a techniky šetrné k životnímu prostředí. Byla založena roku 1897 ve městě Troy, Ohio, a v současné době zaměstnává firma HOBART 6.900 pracovníků po celém světě. Ve výrobní lokalitě Offenburg, Německo, společnost HOBART vyvíjí, vyrábí a distribuuje mycí techniku do celého světa. Všude na světě se gastronomické podniky a hotely, jídelny, pekárny a řeznictví, supermarkety, letecké společnosti, turistické lodě, dodavatelé automobilového průmyslu, výzkumné ústavy a farmaceutické firmy spoléhají na naše inovativní výrobky, jedničky po stránce úspornosti a ekologie.



HOBART

LET'S MAKE IT
HAPPEN!

MADE IN GERMANY

Tento slib jakosti od nás mají naši
zákazníci a jde také o náš vlastní nárok,
který ve firmě HOBART sdílejí
všichni zaměstnanci.

 made in germany

smartclean 
smartgreen 

NAŠE HLAVNÍ ZAMĚŘENÍ

Inovativní - úsporný - udržitelný

To považujeme za nejdůležitější. Být **inovativní** pro nás znamená, nastavovat vždy nová měřítka po stránce technologie, což našim zákazníkům přináší skutečnou přidanou hodnotu. Umožňuje to vlastní koncernové technologické centrum a centrum pro inovace v oblasti techniky mytí nádobí v našem hlavním sídle v Německu. Díky koncentrované inovační dynamice zde vznikají vysoce efektivní výrobky, které vždy znovu potvrzují naši pozici coby vedoucí technologický podnik. Být **hospodárný** pro nás znamená, posouvat měřítka ohledně nízkých provozních nákladů a spotřeby surovin a neustále rozpoutávat novou revoluci na trhu. Být **udržitelný** pro nás znamená, zodpovědně zacházet se surovinami a sledovat vlastní ekologickou energetickou politiku. To neplatí pouze pro použití výrobků, ale také pro všechny oblasti podniku jako je nákup a výroba.

HOBART

Kompetentně – Rychle – Spolehlivě

HOBART nabízí celosvětovou síť servisních partnerů pro všechny produkty. Tito technici provádějí údržbu a opravy vždy kvalifikovaně, rychle a spolehlivě. Díky pravidelným školením a dlouholetým zkušenostem mají detailní znalosti o produktech a pomohou vám, abyste se mohli soustředit na své podnikání. Co je dobré vědět: Doživotní servisní záruka také zaručuje dostupnost všech náhradních dílů po celou dobu životnosti vašeho stroje.

HOBART

DEUTSCHLAND/ÖSTERREICH

HOBART GMBH

Robert-Bosch-Straße 17 | 77656 Offenburg
Tel.: +49 781 600-0 | info@hobart.de
www.hobart.de



Werkskundendienst +49 800 600 1313
für Österreich +43 820 240 599

Zentraler Verkauf +49 180 300 0068

SCHWEIZ

GEHRIG GROUP AG

Bäulerwisenstrasse 1 | 8152 Glattbrugg
Tel.: +41 43 211 56-56
info@gehriggroup.ch
www.gehriggroup.ch

FRANCE

COMPAGNIE HOBART

ZI PARIS EST - Allée du 1er Mai - B.P. 68
77312 MARNE LA VALLEE Cedex 2
Téléphone: +33 1 64 11 60 00
contact@hobart.fr
www.hobart.fr

UNITED KINGDOM

HOBART UK

Southgate Way | Orton Southgate
Peterborough | PE2 6GN
Phone: +44 844 888 7777
customer.support@hobartuk.com
www.hobartuk.com

BELGIUM

HOBART FOSTER BELGIUM

Industriestraat 6 | 1910 Kampenhout
Phone: +32 16 60 60 40
sales@hobart.be
www.hobart.be

NEDERLAND

HOBART NEDERLAND B.V.

Pompmolenlaan 12 | 3447GK Woerden
Tel.: +31 348 46 26 26
info@hobart.nl | www.hobart.nl

NORGE

HOBART NORGE

Gamle Drammensvei 120 A | 1363 HØVIK
Tel.: +47 67 10 98 00
post@hobart.no | www.hobart.no

SVERIGE

HOBART SCANDINAVIA APS

Varuvägen 9 | 125 30 Älvsjö
Tel.: +46 8 584 50 920
info@hobart.se | www.hobart.se

DANMARK

HOBART SCANDINAVIA APS

Håndværkerbyen 27 | 2670 Greve
Tel.: +45 43 90 50 12
salg@hobart.dk | www.hobart.dk

AUSTRALIA

HOBART FOOD EQUIPMENT

Unit 1/2 Picken Street | Silverwater NSW | 2128
Tel.: +61 2 9714 0200
www.hobartfood.com.au

SPAIN

HOBART ESPAÑA

DIVISION DE ITW ESPAÑA, S.L.U.

Ctra de Ribes KM 31,7
08520 Les Franqueses del Vallés, Barcelona
Phone +34 938 605 020
info@hobart.es | www.hobart.es

KOREA

HOBART KOREA LLC

7th Floor | Woonsan Bldg | 108 | Bangi-dong
Songpa-gu | Seoul 138-050
Phone: +82 2 34 43 69 01
contact@hobart.co.kr
www.hobart.co.kr

JAPAN

HOBART (JAPAN) K.K.

Suzunaka Building Omori
6-16-16 Minami-Oi | Shinagawa-ku | Tokyo 140-0013
Phone: +81 3 5767 8670
info@hobart.co.jp | www.hobart.co.jp

SINGAPORE

HOBART INTERNATIONAL (S) PTE LTD

158 | Kallang Way | #06-03/05
Singapore 349245
Phone: +65 6846 7117
enquiry@hobart.com.sg
www.hobart.com.sg

THAILAND

HOBART (THAILAND)

43 Thai CC Tower Building | 31st FL
Room No. 310-311 | South Sathorn Rd.
Yannawa | Sathorn | Bangkok | 10120
Phone: +66 2 675 6279 81 | enquiry@hobartthailand.com
www.hobartthailand.com

OTHER COUNTRIES

HOBART GMBH

Robert-Bosch-Straße 17 | 77656 Offenburg | Germany
Phone: +49 781 600-2820
info-export@hobart.de
www.hobart-export.com

Die Angaben in diesem Prospekt beruhen auf dem Stand 02/2024. Technische Änderungen oder Änderungen der Ausführung bleiben vorbehalten.

The details given in this brochure are correct as of 02/2024. We reserve the right to technical or design modifications.

Document non contractuel. Les indications de ce prospectus sont conformes à la mise à jour de 02/2024. Nous nous réservons le droit de modifier les données ou les configurations techniques de nos machines.

